

CLF

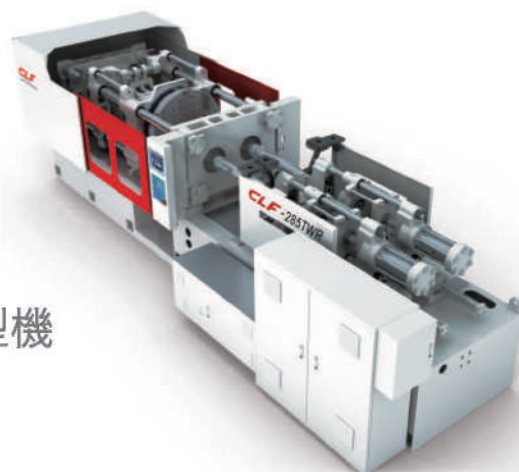

TWR/TXIIR SERIES

寬模板轉盤/轉軸分射多色射出成型機
共射多色射出成型機



TWR SERIES

寬模板轉盤/轉軸分射多色射出成型機



1 增加設計變化
設計彈性

2 減少二次加工
降低成本

3 不同顏色材質變化
美化外觀

- **增加產品設計之彈性空間**：成型同時可減少內部空間使用，並且 可有不同之應用，增加產品設計之彈性及變化。如將按鍵部份以雙料方式設計，能在成型時同步完成，減少組裝程序，達到防水效果。
- **減少工序以降低成本**：可於成型同時結合二件不同材質或顏色之零件，減少二次加工之需要。
- **美化外觀**：不同顏色及材質使用可增加產品的價值感及使用之觸感。



TWR SERIES

寬模板轉盤/轉軸分射多色射出成型機



1 增加設計變化 設計彈性

2 減少二次加工 降低成本

3 不同顏色材質變化 美化外觀

- **增加產品設計之彈性空間**：成型同時可減少內部空間使用，並且 可有不同之應用，增加產品設計之彈性及變化。如將按鍵部份以雙料方式設計，能在成型時同步完成，減少組裝程序，達到防水效果。
- **減少工序以降低成本**：可於成型同時結合二件不同材質或顏色之零件，減少二次加工之需要。
- **美化外觀**：不同顏色及材質使用可增加產品的價值感及使用之觸感。

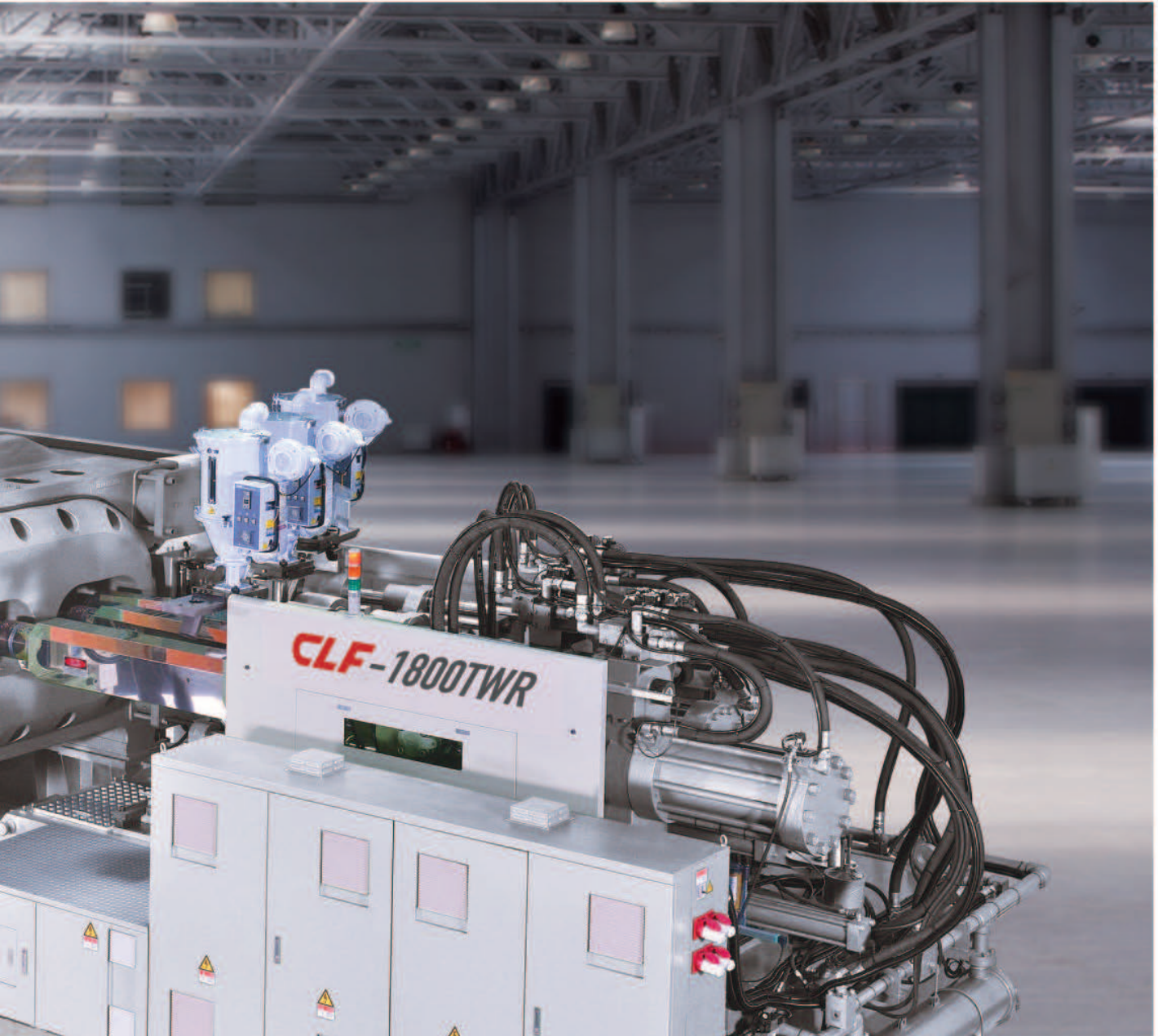

TWR / TXIIR Series 寬模板轉盤

轉盤式-雙射出模組

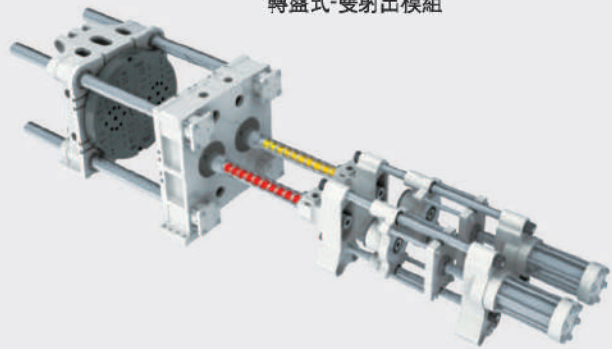

轉盤式-三射出模組圖

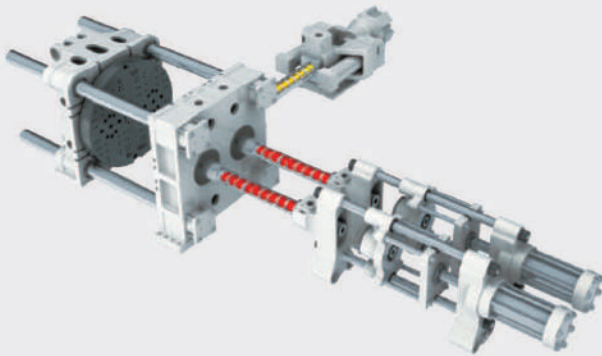

轉盤式-三射出模組圖

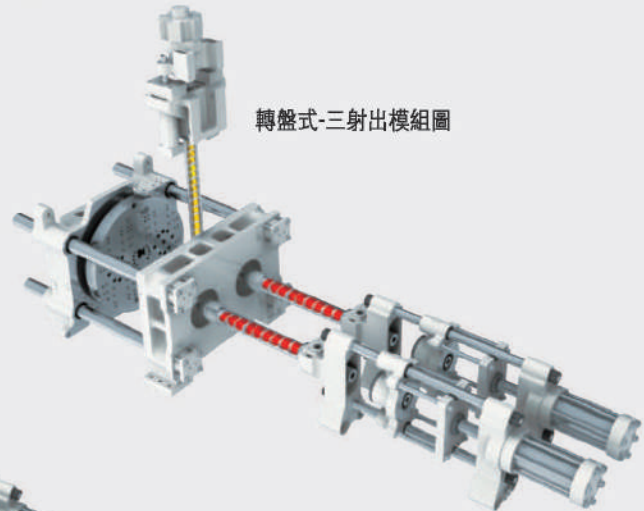

轉盤式-三射出模組圖

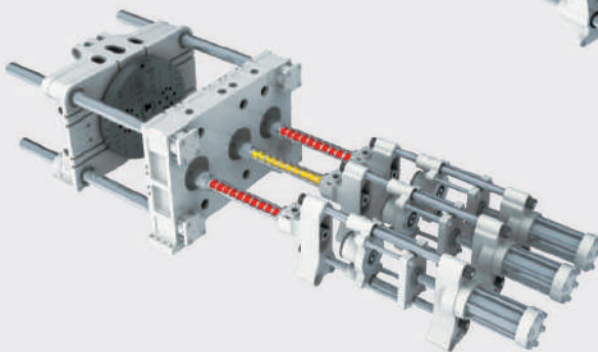

- 轉盤-公模相同，母模變化
- 轉軸-公母模均變化，成品移動
- 左右分色-兩色結合

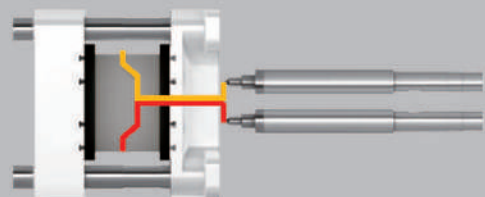

TWR / TXIIR Series 轉軸/分射

轉軸/分射-三射出模組

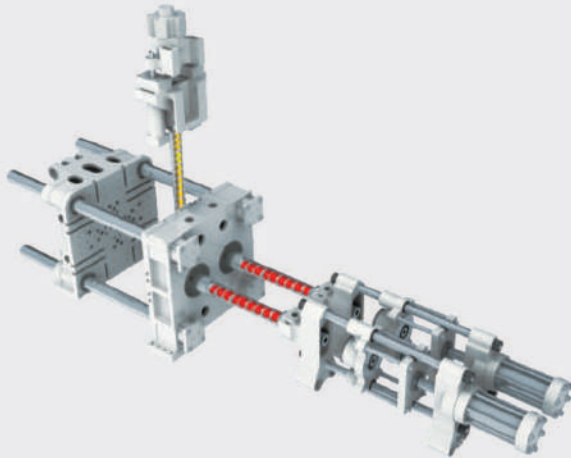

轉軸/分射-雙射出模組

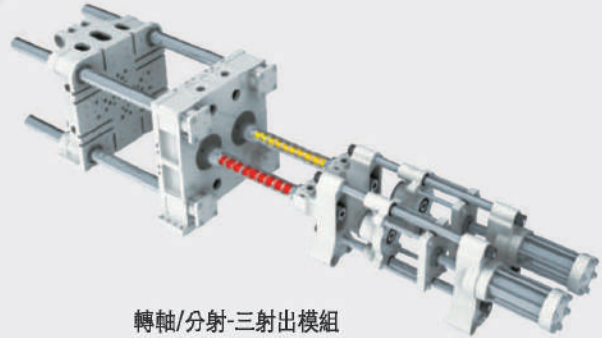

轉軸/分射-三射出模組

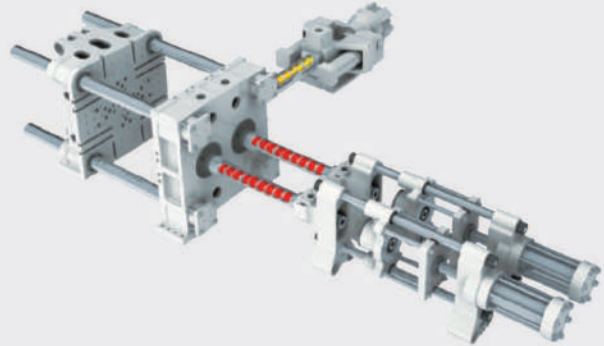

TWR / TXIIR Series 三明治/混色/共射

三明治/混色/共射-雙射出模組

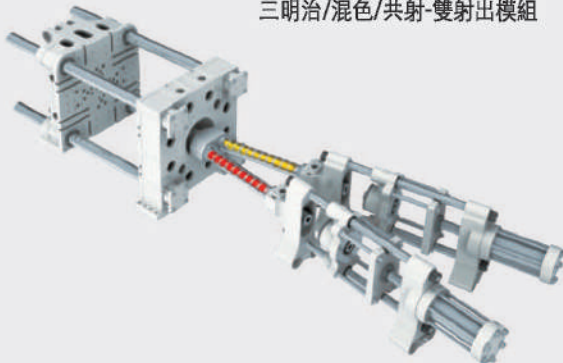

三明治/混色/共射-三射出模組

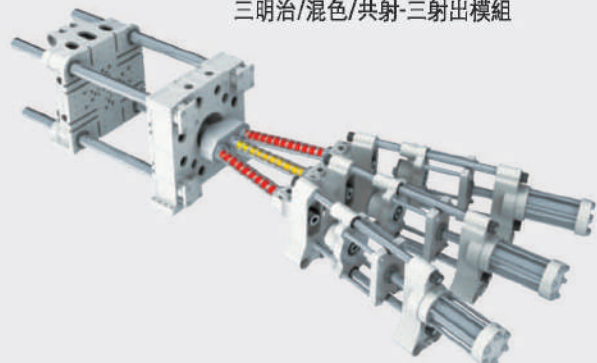

- 三明治射出
- 大理石花紋射出
- 條紋射出

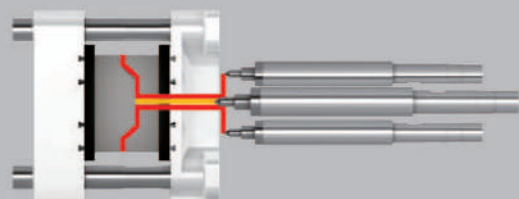

TWR / TXIIR Series 分射示意

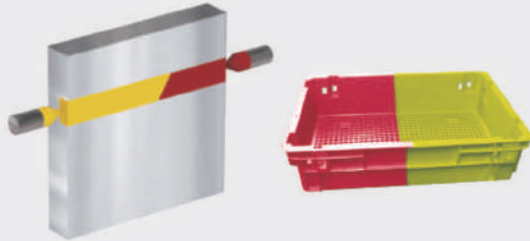

平行分射出

- 使用不同兩射出單元，同時從不同澆口射入模穴中，使產品熔合成雙色分明的特殊效果。

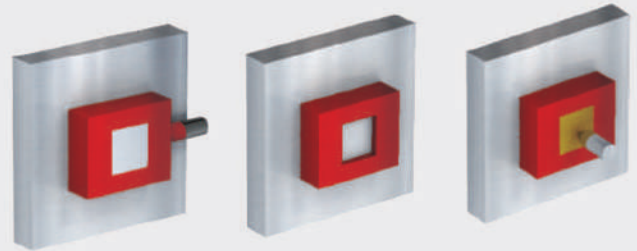
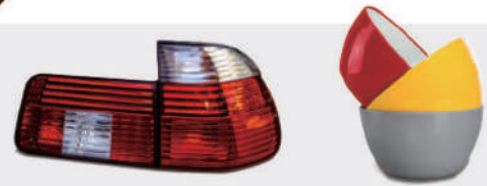

退心成型分射出

- 使用機器的中子功能，配合第一次射出後模仁退後，讓出空間，再進行第二次射出，達到產品多色料的特殊效果。



轉盤式分射出

- 相同的多個公模，與不同設計之母模，使用機器轉盤來旋轉模具之公模配合多次射出，達到產品多色多料的特殊效果。



轉軸式分射出

- 不同設計的公母模，使用轉軸旋轉模具產品夾持器，移動產品配合多次射出，達到產品多色多料的特殊效果。

TWR / TXIIR Series 共射示意



大理石花紋共射出

- 使用雙射出單元及特殊設計的混色共射模頭，以時間和位置控制第一層及第二射出單元作為交換多次射出，達到大理石等混色特殊效果。



條紋共射出

- 使用雙射出單元及特殊設計的分流共射模頭，以時間和位置控制第一及第二射出單元做為多次射出，達到條紋射出效果。

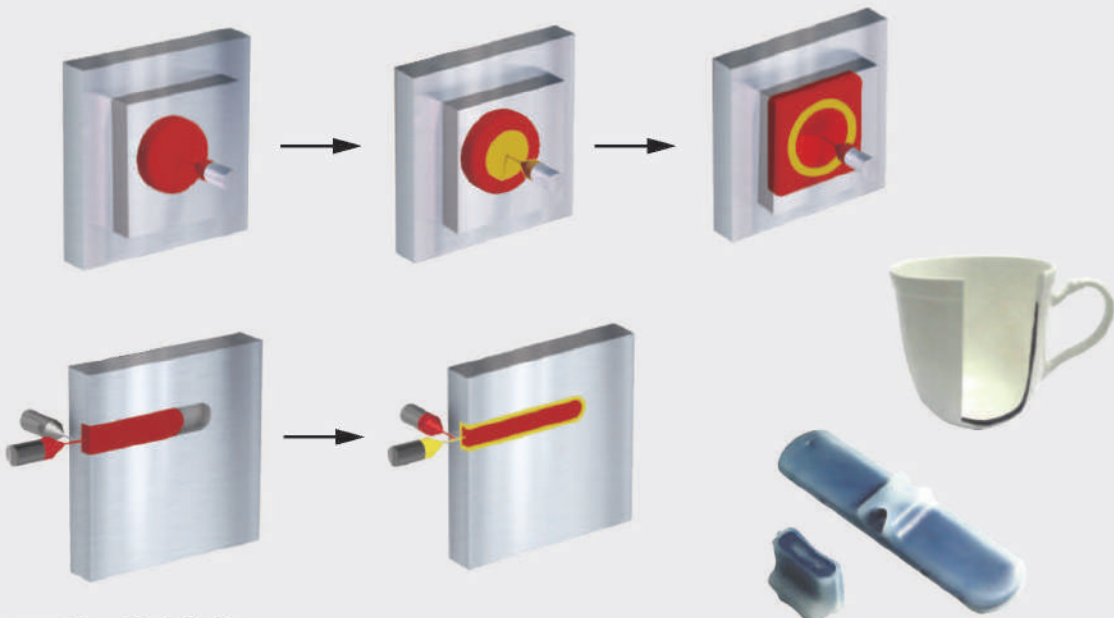

三明治共射出

- 三明治射出即所謂的夾層射出，使用雙射出單元及特殊設計的共射模頭，射出表層與核心料，達到產品包夾的特殊效果，核心料可為回收料、發泡料或其他特殊工功能的塑料。

技術領先 品質第一

全立發追求卓越永續創新

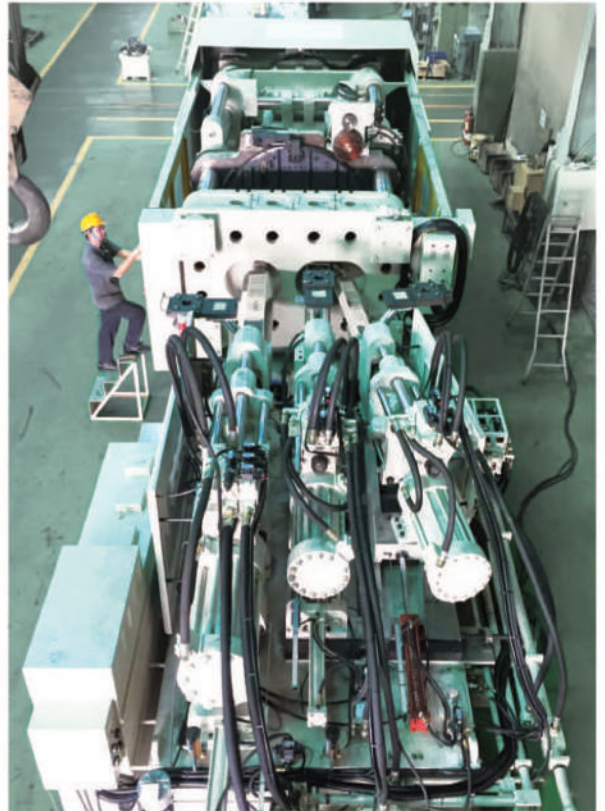
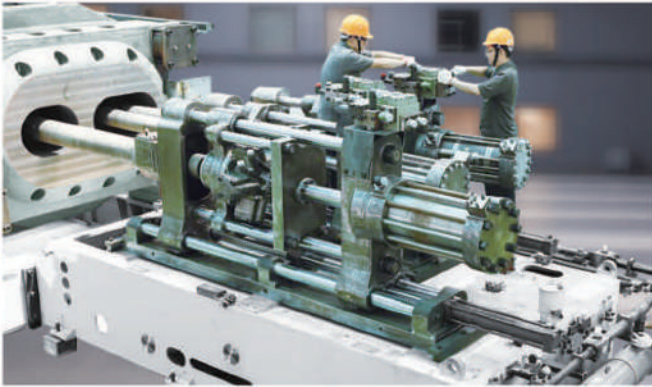

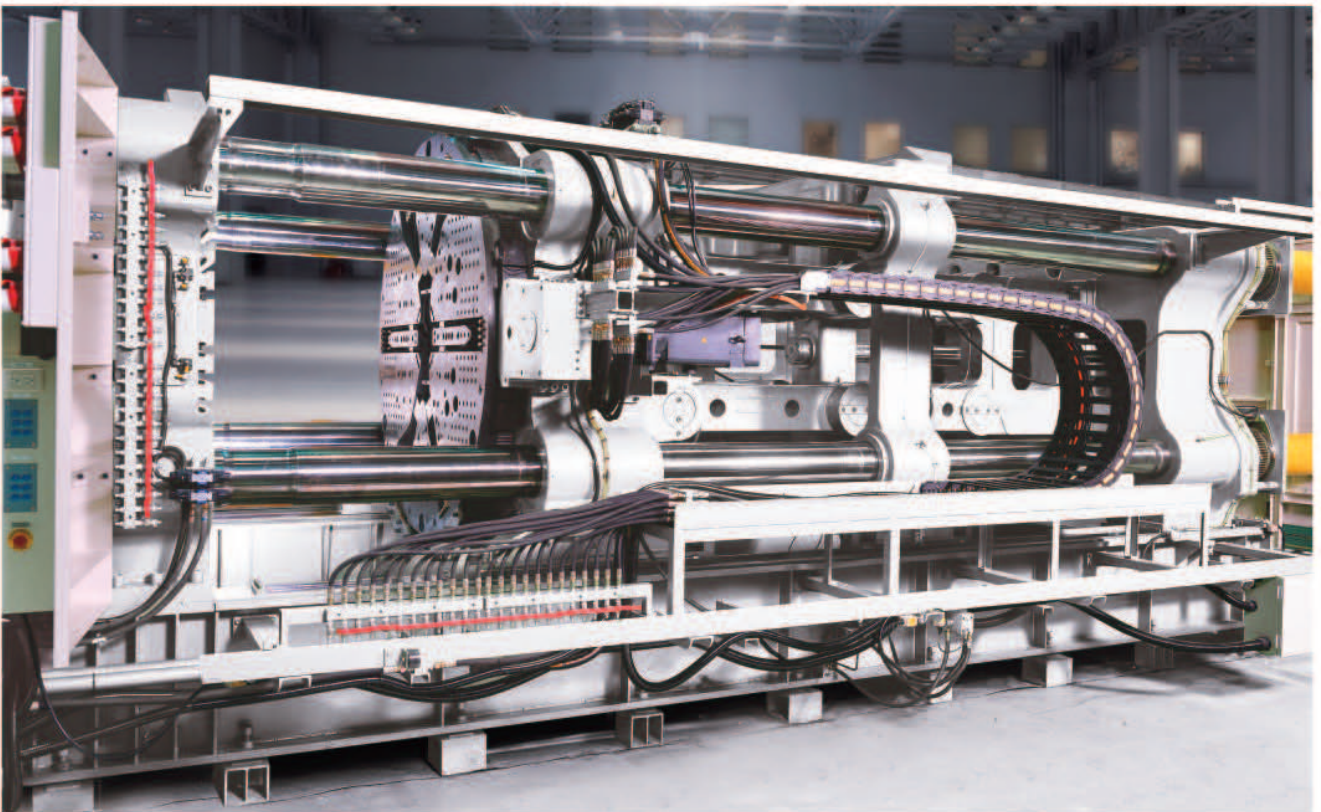
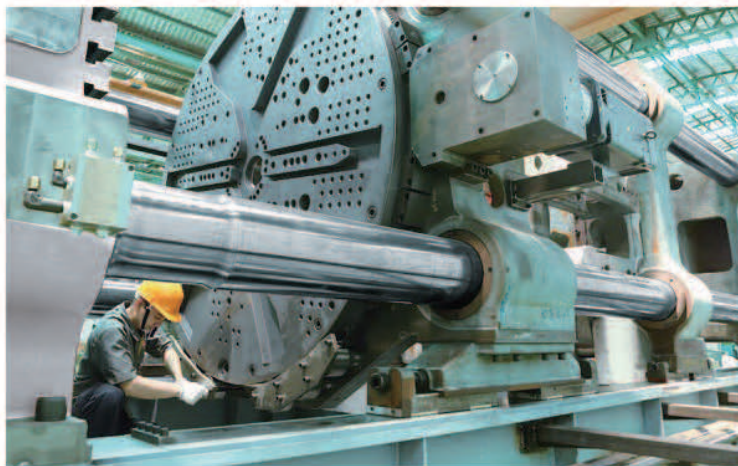
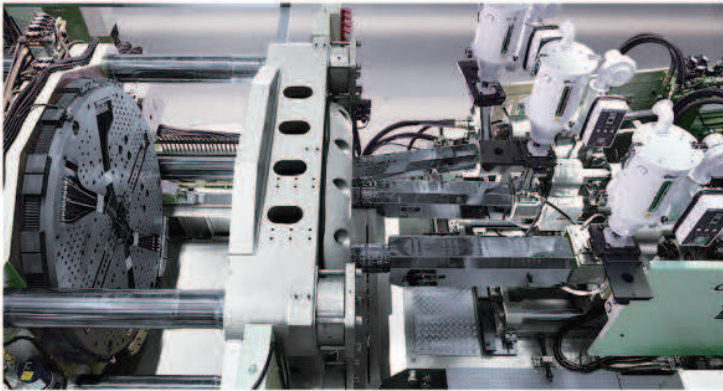

技術領先 品質第一

全立發追求卓越永續創新



全立發塑膠射出成型機是任何成型作業的最佳選擇

高精密度的部件如模板等，全立發皆以廠內自有之日本及國內外超精密級機械加工，如日本TOSHIBA落地式搪銑床、日本Kotobuki龍門綜合加工機。哥林柱孔的精度能於廠內精確掌握，確保最佳的的運轉效率及產品精度。



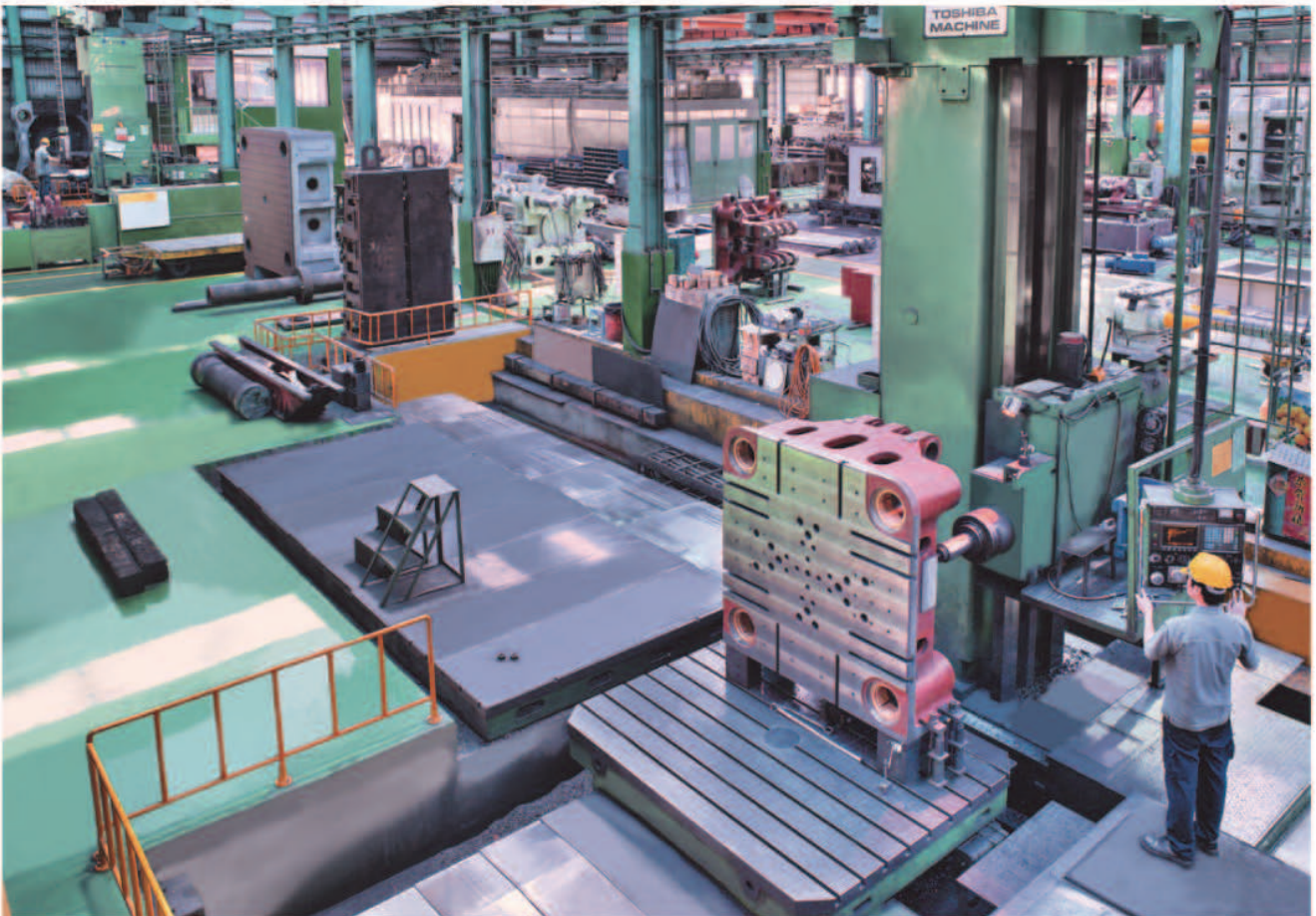
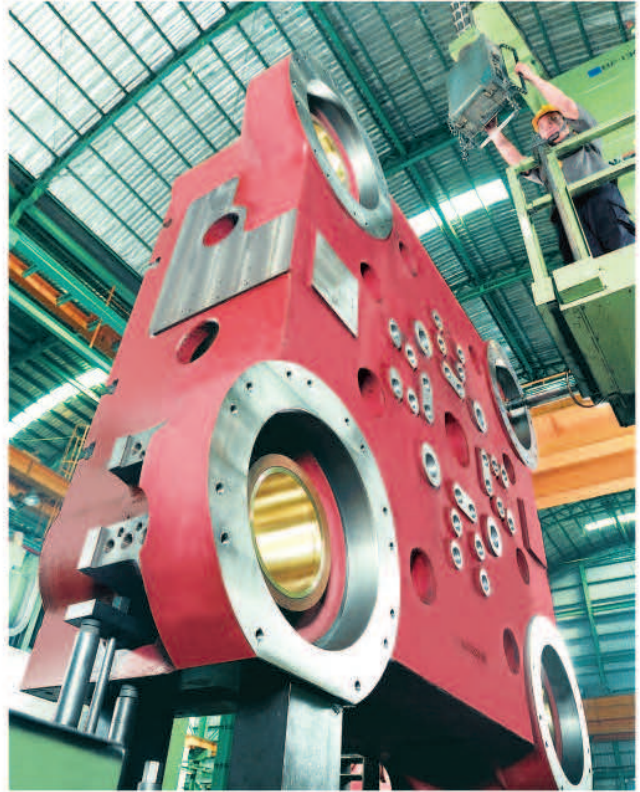

TWR/TXIR Series

寬模板轉盤/轉軸分射/共射多色射出成型機

機型		CLF-180TXIR				CLF-230TXIR		
國際編號		1800H-205/205				2300H-205/205		
射出單元	單位	第一射出單元		第二射出單元		第一射出單元		
螺桿直徑	mm	26	28	30	32	26	28	30
理論射出容積	cm ³	74	86	99	113	74	86	99
射出壓力	kg/cm ²	2817	2429	2116	1860	2817	2429	2116
射出率	cm ³ /sec	62	72	83	94	62	72	83
射出量 [PS]	gram	68	78	90	102	68	78	90
塑化率 [PS]	kg/hr	18	23	30	34	18	23	30
螺桿轉速	rpm	207				207		
電熱段數	zone	4				4		
電熱容量	kw	3.4				3.4		
鎖模單元								
柱內距離	mm	740 × 400				900 × 480		
模板尺寸	mm	900 × 620				1080 × 725		
轉盤直徑 / 容模直徑	mm	780/810				950/980		
射嘴中心距離	mm	400				450		
模具厚度	mm	120 - 550				150 - 600		
開模行程	mm	400				450		
鎖模力	ton [kn]	180				230		
定位環直徑	mm	100				100		
頂出行程	mm	130				150		
一般資料								
馬達出力	kw	22				22		
油箱容積	liter	310				310		
機械尺寸 [L × W × H]	m	5.6 × 1.65 × 1.7				6.5 × 1.8 × 1.9		
機械淨重	ton	7.5				11		

機型		CLF-500TWR						CLF-850TWR					
國際編號		5000H-1470 / 1470						8500H-1470 / 1470					
射出單元	單位	第一射出單元			第二射出單元			第一射出單元					
螺桿直徑	mm	50	55	60	50	55	60	50	55	60	50	55	60
理論射出容積	cm ³	589	713	848	589	713	848	589	713	848	589	713	848
射出壓力	kg/cm ²	2489	2040	1715	2489	2040	1715	2489	2040	1715	2489	2040	1715
射出率	cm ³ /sec	187	226	269	187	226	269	187	226	269	187	226	269
射出量 [PS]	gram	536	649	772	536	649	772	536	649	772	536	649	772
螺桿轉速	rpm	199						199					
電熱段數	zone	8						8					
電熱容量	kw	16.3						16.3					
鎖模單元													
柱內距離	mm	1250 × 600						1520 × 720					
模板尺寸	mm	1600 × 1050						2040 × 1240					
轉盤直徑	mm	1300						1550					
射嘴中心距離	mm	850						700					
模具厚度	mm	300 - 900						350 - 1100					
開模行程	mm	1000						1100					
鎖模力	ton [kn]	500 (5000)						850 (8500)					
定位環直徑	mm	125						160					
頂出行程	mm	190						300					
一般資料													
馬達出力	kw	75						75					
油箱容積	liter	1250						1250					
機械尺寸 [L × W × H]	m	9.2 × 2.5 × 2.2						9.7 × 2.7 × 2.4					
機械淨重	ton	40						55					

*註：機器重量因配備不同有所差異，以實際為準

		CLF-300TXIR					CLF-420TXIR							
		3000H-500/500					4200H-1345/1345							
第二射出單元		第一射出單元			第二射出單元		第一射出單元			第二射出單元				
	32	30	35	40	45	45	50	55	60					
	113	141	192	251	318	477	589	713	848					
	1860	3750	2755	2110	1667	2880	2333	1928	1620					
	94	76	103	134	170	157	194	235	280					
	102	128	175	229	289	434	536	649	772					
	34	34	48	67	100	69	90	109	129					
		238				162								
		5				6								
		7.9				15.1								
		960 × 540					1110 × 610							
		1160 × 820					1350 × 940							
		1030/1060					1180/1220							
		500					550							
		200 - 650					200 - 700							
		500					600							
		300					420							
		100					125							
		150					200							
		37					60							
		500					800							
		7 × 2 × 2					7.5 × 2.2 × 2.1							
		15					20.5							
		CLF-1200TWR					CLF-1800TWR							
		1200H-2436 / 2436					1800H-4183 / 4183							
第二射出單元		第一射出單元			第二射出單元		第一射出單元			第二射出單元				
	55	60	65	70	75	65	70	75	75	80	85	75	80	85
	713	848	1095	1270	1458	1095	1270	1458	1878	2136	2412	1878	2136	2412
	2040	1715	2415	2082	1814	2415	2082	1814	2240	1968	1743	2240	1968	1743
	226	269	319	369	424	319	369	424	411	467	528	411	467	528
	649	772	996	1156	1327	996	1156	1327	1709	1944	2195	1709	1944	2195
		224					165							
		8					8							
		21.6					30							
		1720 × 820					2100 × 1000							
		2260 × 1480					2350 × 1670							
		1750					2120							
		800					1000							
		400 - 1300					500 - 1400							
		1300					1670							
		1200 [12000]					1600 [16000]							
		180					180							
		300					300							
		150					200							
		2000					2200							
		13.2 × 3.2 × 2.9					15.2 × 3.7 × 3.3							
		85					120							

www.clf.com.tw



TWR/TXIR SERIES

寬模板轉盤/轉軸分射多色射出成型機

DESIGNED BY POLARIS 2020.08 / 1000PCS +886-4-24517070

全立發機械廠股份有限公司

總公司

71047 台南市永康區中正南路360巷17號
TEL. +886-6-253-2111 FAX. +886-6-253-3311 / 254-8859
E-mail. clf@clf.com.tw

關廟廠

71841 台南市關廟區埤頭里關新路二段169巷68號
TEL. +886-6-595-8133 FAX. +886-6-595-8130

中山廠

廣東省中山市南頭鎮南頭大道西6號
TEL. +86-760-2311-6801~5 FAX. +86-760-2311-6806



ISO9001



uCloud